

## Sporteignungstest für die Sportklasse der Bardoschule

### 1. 500 Meter Wendelauf

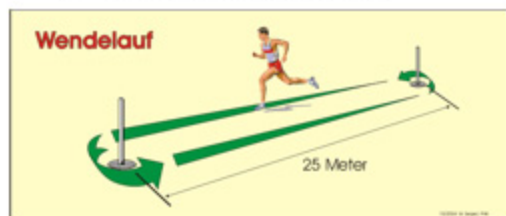

Nach jeweils 25 Metern wird um eine Stange gewendet und so die Gesamtdistanz von 500 Meter zurückgelegt.

### 2. Sprint 20 Meter

### 3. Klimmzüge/Schräghangklimmzüge

### 4. Liegestütz/Liegestütz auf der Turnbank

### 5. Kastenbumeranglauf

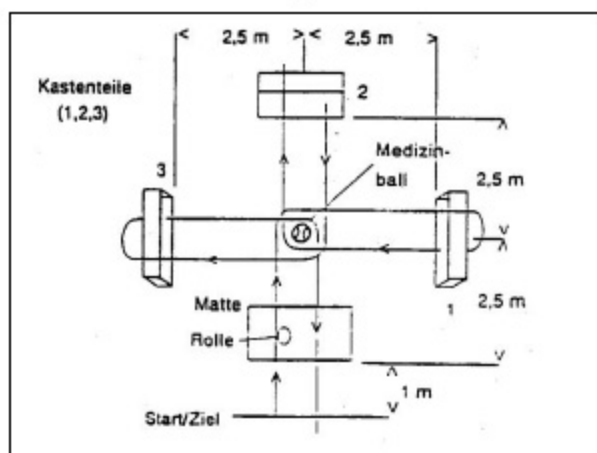

### 6. Balldribbling – Linienlauf

### 7. Standweitsprung

### 8. Werfen und Fangen